

# ГИЛЬЗЫ ЦЕЛЬНОТОЧЕННЫЕ ФЛАНЦЕВЫЕ

SWT

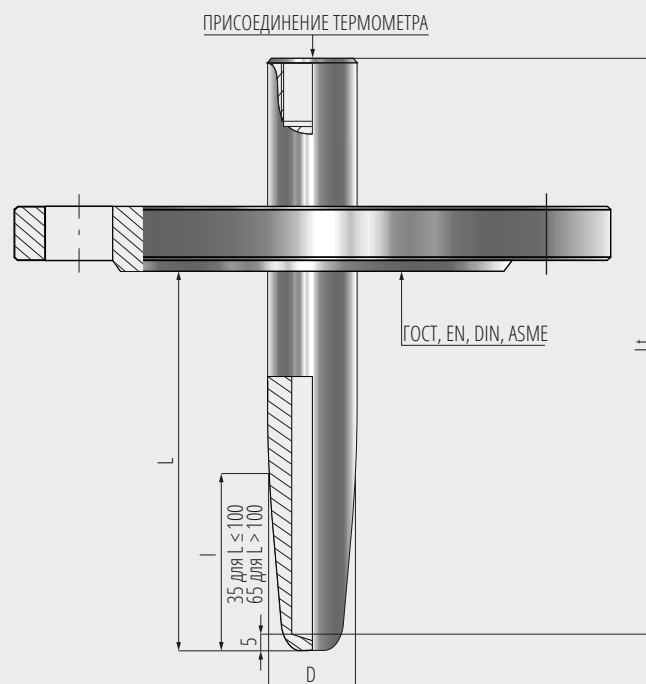

Защитная гильза предназначена для изоляции датчика температуры от среды измерения. Служит защитой от таких факторов воздействия, как: повышенное давление, агрессивные химические среды, абразивные материалы и механические нагрузки. Позволяет производить замену датчика, не останавливая процесс производства, не нарушая герметичность трубопроводов и емкостей.



Цельноточенная коническая фланцевая

SWT / 12d7 / 3. / 1/2NPT / DN50PN16B / AISI321 / Lt=275mm / L=235mm / RU ← Пример кода

1. 2. 3. 4. 5. 6. 7. 8. 9.

### Код заказа:

**1.** - ТИП ГИЛЬЗЫ: Цельноточеная коническая фланцевая | **SWT** |

**1.1** - СПЕЦИАЛЬНОЕ ИСПОЛНЕНИЕ ГИЛЬЗЫ: | **N0000** |

По чертежу заказчика (№ чертежа N0001...N9999)

Если это специальное исполнение, то дальнейшая часть кода не указывается

**2.** - РАЗМЕР ГИЛЬЗЫ: Коническая гильза | **17d7** | **17d10** | **24d7** | **24d10** | **29d7** | **29d10** |

**D d d**

**D** - внешний диаметр гильзы

**d** - внутренний диаметр гильзы

Диаметр гильзы, мм

По запросу клиента доступны различные размеры

**3.** - МАКСИМАЛЬНОЕ РАБОЧЕЕ ДАВЛЕНИЕ ГИЛЬЗЫ: | **25МПа** |

Максимальное рабочее давление до **4МПа** по умолчанию не указывается

**4.** - ВНУТРЕННЯЯ МОНТАЖНАЯ РЕЗЬБА ГИЛЬЗЫ ДЛЯ ПРИСОЕДИНЕНИЯ ТЕРМОМЕТРА: | **M12x1,5** | **M18x1,5** | **M20x1,5** | **M27x2** |  
По запросу клиента доступны различные исполнения | **G1/2** | **G3/4** | **G3/8** | **1/4NPT** | **1/2NPT** | **3/4NPT** |

**5.** - МОНТАЖНОЕ ПРИСОЕДИНЕНИЕ ГИЛЬЗЫ К ПРОЦЕССУ:

По запросу клиента доступны различные исполнения

Фланцевое присоединение | **DN...PN...** |

(Исполнение разделителя **ГОСТ 33259-2015**)

Типы уплотнительных поверхностей фланцев

(Только для фланцевого присоединения (ГОСТ) - Пример: DN100PN40A)

Фланцевое присоединение | **...ANSI...** |

(Исполнение разделителя **ASME B 16.5**)

По запросу клиента

Плоскость | **A** |

Соединительный выступ | **B** |

Шип | **C** |

Паз | **D** |

Выступ | **E** |

Впадина | **F** |

Под прокладку овального сечения | **J** |

Под линзовую прокладку | **K** |

**6.** - МАТЕРИАЛ КОРПУСА: ГОСТ | **12X18H10T** |

По запросу клиента доступны различные варианты материалов

AISI | **AISI304** | **AISI316** | **AISI321** |

**6.1** - МАТЕРИАЛ ПОКРЫТИЯ: | **PTFE** |

Покрытие фторопласт-4

По запросу клиента

**7.** - ДЛИНА МОНТАЖНОЙ (ПОГРУЖНОЙ) ЧАСТИ ТЕРМОМЕТРА: | **Lt** |

По согласованию

**8.** - ДЛИНА МОНТАЖНОЙ (ПОГРУЖНОЙ) ЧАСТИ ГИЛЬЗЫ: | **L** |

По согласованию

**9.** - ПРОИЗВОДИТЕЛЬ: Производство РФ | **RU** |